



C A M R Y





غطاء عجلة مقاس
16 بوصة

كه فهرى وىلى 16 ئىنچ



عجلة ألمنيوم مقاس
17 بوصة

وىلى نه له منيؤمى 17 ئىنچ



عجلة ألمنيوم مقاس
18 بوصة

وىلى نه له منيؤمى 18 ئىنچ

تصميم حيوي يعد بتجربة قيادة قوية وصديقة للبيئة.
الأناقة في كل التفاصيل، تم تصميمها دون أي تنازلات.

ديزاينتيكى زيندوو به ليني نه زموونيكي به هيزى ليخورين و
ژينكه دؤستى دهدات. ره نكيلى له هه موو ورده كاربيه كدا،
به بى هيچ كه م و كورى ديزاين كراوه.

تسارع سلس وقيادة مريحة،
يمكنك التطلع إليها كل يوم.



نظام هايبرد | توانای لیخورین

تتميز بنظام هايبرد أكثر تقدماً من الجيل الخامس.
سيسته ميكي پیشکته وتووتری نه وهی پیئجه می
هايبریدی ههیه.

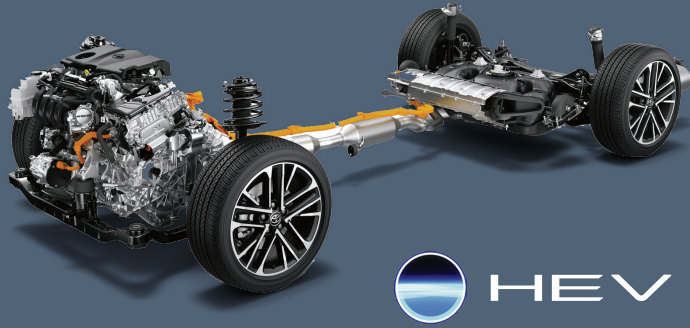

سیسته می هايبردی 2.5 لیتری

سیسته می هايبردی خیرا کردنی نه رم و به هتزر له گه ل
وه امدانه وهی بادی خیرا دابین دهکات له رتگی
کوتیر و لکردنی گویجاوی ههردوو بروتیهری
سووتاندن و بروتیهری کاره بانی. نه رم موونی
خه رکردنی سووته مه می نابووریانه ی ناوازه به
و ههست بکه بهو لیخورینه نه رمه ی که نه بها
سیسته می هايبردی ده توایت دابینی بکات.

نظام هايبرد سعة 2.5 لتر

بوفر نظام الهایبرد تسارفا سلسا و قوتیا مع استجابة
کبیره لدواسه التسارع من خلال التحكم الأمثل في كل
من محرك الاحتراق والمحرك الكهربائي. استمتع
بتجربة الاقتصاد في استهلاك الوقود بشكل استثنائي
والشعور بالقيادة السلسة التي لا يمكن أن يقدمها إلا
نظام الهایبرد.

هه لیژاردنی شیوازی لیخورین

له سئ شیوازی لیخورین هه لیژرتزه به یئتی بارودوخ
و تارزه روی شوفتیر. نورمال، وه رزشی و
نابووریانه. نؤش ده نوایت به به کاره یئانی
بروتیهری کاره بانی نه بها له رتگی مه مؤدی EV به
هتیمی لیخوره.

تحديد وضع القيادة

اختر من بين ثلاثة أوضاع للقيادة وفقاً للحالة
وتفضيلات السائق: عادي، رياضي، واقتصادي.
يمكن أيضاً القيادة بهدوء باستخدام المحرك
الكهربائي فقط عن طريق الضغط على زر وضع EV.

خیرا کردنی نه رم و لیخورینی ناسووده، هه موو روژیک به په رو شه وه چاوه پئی ده کهیت.

ناقل الحركة ذو المحور المجهز بموتورين و جهاز تقسيم الطاقة الحركية CVT

تتميز كامري بناقل حركة مدمج وخفيف
الوزن. ومع تحسين كفاءة نقل الطاقة من
محرك الاحتراق والمحرك الكهربائي إلى
العجلات، فإنها تسير بهدوء أكبر مع توفير أداء
ممتاز للاطاقة والاقتصاد في استهلاك الوقود.

سیسته می CVT به کبری دووانه مؤتوری

کامری کپرتکی بچووک و کارای ههیه، که کواسته وهی وزه بروتیهری سووتاندن و بروتیهری
کاره بانی به ویله گانه وه ناسنر دهکات، به هتیمتر کارده کهن و له هه مان کاتدا هتزی نایاب دابین
دهکهن له که ل به کاره یئانی سووته مه می که م.

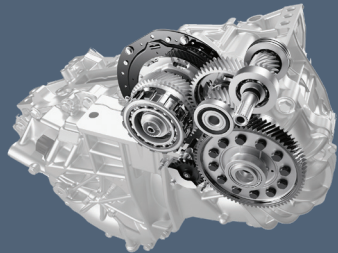

ناقل الحركة التلقائي ذو 8 سرعات

توفر نسبة التروس الدقيقة وتحسين
المكونات استجابة ممتازة لدرجات تغيير
التروس وشعوراً أكثر سلاسة بالتسارع يتوافق
مع عرض السائق. كما أنها تعمل على تحسين
الاقتصاد في استهلاك الوقود والهدوء.

کپرتکی نؤتوماتیکی 8 نمره

کپری توند و پئکه یئانی باشتر کپرتکی نایاب دابین دهکات له رووی وه امدانه وه و هه سترکن
به خیرایی نه رمتر که له که ل مه به سئ شوفتیره که ده کونجیت. ههروه ها به کاره یئانی
سووته مه می و دهنگ که متر دهکات.



محرك البنزين | بزوتیهری به نزین

محرك بنزين سعة 2.5 لتر (A25A-FKS)

مجهزة بمحرك ذي أربع أسطوانات مصفوفة في خط مستقيم
سعة 2.5 لتر، وهو أفضل للبنية دون التنازل عن مزايا الاقتصاد
الممتاز في استهلاك الوقود، والإخراج العالي، والاستجابة
العالية.

بزوتیهری به نزینی 2.5 لیتری

تاماده کراوه به بزوتیهری 2.5 لیتری له هتلی جوار سندر، که
باشره یو زینگه به یئ که مکرده وهی تابه تمه ندیه کانی وهگ
به کاره یئانی سووته مه می که متر و ده ره یئانی به رز و
وه امدانه وهی به رز.



الأجزاء الداخلية | بهشكاني ناوهو

استمتع بقيادة أكثر ذكاءً.
وتجربة المستقبل.

جيتز له ليخوريبي زيره كتر
وهربگره له گهل نه زموني
داهاتوو

التصميم الداخلي

تتميز قمرة القيادة بتصميم حاد يتكامل مع شاشة العرض المركزية، وهو مزيج مثالي من الشكل والوظيفة.

ديزاني ناوهو

ديزايينكي تيزي هه به كه له گهل شاشه ييشانداني ناوهواستدا به كده گرتنه وه، ناوتنه به كي ته واوه له جواني و ناساني به كار هيتان.



الوسائط المتعددة | مالتيميديا

نظام الصوت

بتميز وسط لوحة العدادات بشاشة عرض عريضة عالية الدقة بالكامل تمتاز برؤية عالية ووظائف متنوعة يسهل تشغيلها. بالإضافة إلى ذلك، يضمن نظام الصوت JBL جودة صوت مثالية داخل السيارة. استمتع بصوت أكثر وضوحًا وقوة.

سيستمى دهنگ

ناوهواستى يانئلى ناميره كان شاشه به كي فراوانى فول (تيج دى) هه به كه جه ندين تا به نه مندى جوراوجور داين دهكات يو تاسانگردنى به كار هيتان و داگيرساندن، جكه له وهش سيستمى دهنگى (جي بي تيل) دنباي دهكات له كواليتى به ريزى دهنگ له ناو نوتوميله كهدا.

اتصال الجهاز

كامري متوافقة مع Apple CarPlay و Android Auto. عندما يكون هاتفك الذكي متصلًا عبر كابل USB، ستعرض التطبيقات المتوافقة عناصر التحكم على شاشة لوحة العدادات.

به سنه وهى ناميره كان

كامري له گهل (نه پل كار به لى) و (نه ندرؤيد نوتو) دهكو نيخت. كاتيك موبايه زيره كه كهت له رتگه ي كه پيلى (يو تيس بي) ناوهو به ستراوه نه وه، به برنامه كوچاوه كان كوتيرؤله كان له سه ر شاشه داشبوردي ييشان ددهن.

عنصر الصوت

يوفر عنصر الصوت تحكمًا صوتيًا في الصوت وأنظمة السيارة والملاحة وهاتفك من أجل قيادة أكثر أمانًا وممتعة.

ياريددهرى دهنگى

ياريددهرى دهنگى كوتيرؤلى سيستمى دهنگ و كه شتارى و ته له فونى نوتوميله كهت دهكات يو نه وه ليخوريبت سه لاهه تير و جتيره خشير بت.

لوحة القيادة على شكل أوتار الغيتار

تتميز مقصورة الكامري بتصميم فريد للوحة القيادة، التي تأتي على شكل أوتار غيتار متصلة حول قمرة القيادة.

داشبوردي شتوهى تيله كانى گيتار

ناوهوهى كامري ديزايينكى تا به نه هه به شتوهى تيله كانى گيتار كه به دهورى كاشه ي ناوهوه به ستراوه نه وه.

مجموعة العدادات

يجمع العداد البياني بالكامل بين الرؤية العالية وسهولة التشغيل، توفر شاشة عرض المعلومات المتعددة للسائق مجموعة متنوعة من بيانات السيارة.

ديزاني ناوهو

نهم شاشه ي پتوره ههم روونه و ههم به كار هيتاني ناسانه. شاشه زانبارى جه ندرده كار به كي نوتوميله كه ييشانى شؤفيره كه دهدات.

الشاحن اللاسلكي

الشحن اللاسلكي للهواتف الذكية والأجهزة الأخرى. قادر على الشحن السريع بقوة تصل إلى 15 واط عند استخدامه مع الأجهزة التي تتوافق مع معايير الشحن.

باركاويكه روهى وا به رلييس

باركاويكه رده وهى وا به رلييس يو موبايه زيره كه كان و ناميره كانى تير. تواناي باركاويكه وهى ختري هه به تا 15 وات، له گهل نه و ناميره انه دا به كارى به تيه كه با به ندين به ستاندرده كانى باركاويكردنه وه.



عداد بياني كامل مقاس 12.3 بوصة | 12.3-inch Full Graphic Meter





وظائف متقدمة تفيد السائق في مختلف المواقف. | تايهتهندى پيشكهوتوى بهسوود بؤ شؤفپر له چهندين بارودؤخدا.

نظام استشعار تويوتا لضمان السلامة 3+ | سيستمهى سهامتهى تويوتا 3+

الرادار الديناميكي لنظام المحافظة على السرعة المضبوطة تلقائياً (DRCC)



يتم استخدام رادار موجة ملليمترية وكاميرا أحادية العدسة لرصد السيارة التي أمامك، مما يسمح لسيارتك بمناعتها مع الحفاظ على مسافة تعتمد على سرعة السيارة.

رادارى دينايميكي بؤ كؤنترؤلكردنى ختيرايى نؤتؤماتيكي (DRCC)

رادارى شه يؤلى مليمهتري و كاميراي تاكه لئيس بهكاردت بؤ دهستيشانكردنى نهو نؤتؤميتلهى له بهردهمديليه، نه مهش رتگه به نؤتؤميتلهكهت دهداث بهداويدا بروت لهكائتكداه مهودايهكى كوئجواو دهيارتريت.

نظام ضمان السلامة السابقة للتصادم (PCS)

يقوم هذا النظام باكتشاف السيارات والمشاة وراكبي الدراجات أمام السيارة. فهو يساعد على تجنب الاصطدامات وتخفيف الأضرار كلما زاد خطر الاصطدام بالجسم المكتشف. ملاحظة: ستخفف الأجسام التي يكتشفها النظام وفقاً للبلد أو المنطقة.

مساعدة التوجيه في حالات الطوارئ (ESA)

أثناء تنشيط نظام PCS، إذا كان الاصطدام وشيكاً وكانت هناك مساحة كافية في خط السير، تساعد ESA في تجنب الاصطدام إما عن طريق مساعدة السائق على التوجيه حول العائق أو عن طريق التحكم في السيارة وتوجيهها لتجنب العائق مع تطبيق الفرامل بصورة معدلة.

الشعاع العالي التلقائي (AHB)

يكشف AHB السيارات التي أمامك وحركة المرور القادمة للتبديل تلقائياً بين الشعاع العالي والشعاع المنخفض، مما يجعل القيادة ليلاً أسهل بكثير.

نظام مساعدة تتبع خط السير (LTA)

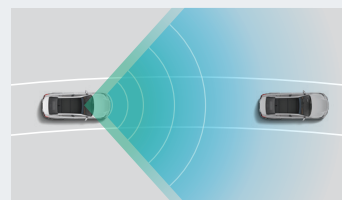

يساعد نظام LTA السائق في بعض عمليات التوجيه المطلوبة للبقاء في وسط خط السير على الطريق السريع، ويساعد السائق على متابعة السيارة التي أمامه حتى عندما يكون من الصعب رؤية علامات خط السير.

سيستمهى يارمهتيدانى جولانهوه لهناوهيّل (LTA)

سيستمهى LTA يارمهتى شؤفپر دهداث له ههنديك له كارهكانى ناراسهكردن كه پتويسته بؤ مانهوه له ناوهندي هيّلهكه لهسه، رتگاي ختيراي. يارمهتى شؤفپر دهداث بهداوي نؤتؤميتلهكهى پيش خؤيدا بگه رت نهناهت كائتگ كه نيشانهكانى هيّلهكان نابيرتير.

سيستمهى سهامتهى پيش پيكدادان (PCS)

نهم سيستمه نؤتؤميتل و كهسانى بهردهم نؤتؤميتلهكه دهستيشان دهكات. يارمهتيدره بؤ دوروكهوتنهوه له پيكدادان و كهمكردنهوهى مهترسى پيكدادان لهگهّل ههر شيك بهرامبر نؤتؤميتلهكه. تتيبسى: نهو شتايى كه سيستمهكه دهستيشانباين دهكات بهپتى وئات يان ناوجهكه دهكؤرتير.

يارمهتى ناراستهكردن له حالتهى فريگوزارى (ESA)

له كائتكداه نهم سيستمه جالاكه، نهگهر پيكدادانك نريك پت و شوتن ههپت له هيّلهكهدا، سيستمهكه يارمهتى شؤفپر دهداث دورريت له پيكدادان يان له بهرستهكه دوروكهويتنهوه لهكانى بهكارهيتنايى سوكان به شؤهيهكى بهرم.

تيشكى بهرزى نؤتؤماتيكي (AHB)

نهم تيشكه نؤتؤميتلهكانى پيشهوه و نهانجؤى بهرامبر دهستيشان دهكات بؤ نهوهى به شتومهكى نؤتؤماتيكي له نيوان تيشكى بهرز و تيشكى نرمدا بگؤرتيت، نه مهش ليخويرن له شهودا رؤر ناستر دهكات.

مرآة الرؤية الخلفية الإلكترونية



يتم عرض مقطع فيديو لما يوجد خلف السيارة على شاشة داخل مرآة الرؤية الخلفية.

ناوتيهى نهليكترونى دواوه

فيدؤى پشت نؤتؤميتلهكه لهسه، شاشهبهكى ناو ناوتيهى دواوه پيشان دهرتير.

نظام مراقبة المنطقة الصعبة الرؤية (BSM)

يتم تنبيه السائق إذا دخلت سيارة أخرى في المنطقة الصعبة الرؤية الخاصة به أثناء تنشيط إشارة الانعطاف لتغيير المسار.

نظام المساعدة على الخروج الأيمن (SEA)

يكشف هذا النظام السيارات القريبة التي تقترب من الخلف وينبه الركاب إذا فتح شخص ما أحد الأبواب للخروج من السيارة.

شاشة العرض البانورامي (PVM)

أثناء ركن السيارة، يتم عرض منظر علوي للسيارة على الشاشة.

وظيفة اكتشاف الكاميرا الخلفية (RCD)

يكشف هذا النظام المشاة وينبه السائق أثناء خروجه من مكان ركن السيارة.

فرامل دعم ركن السيارة (PKSB)

يساعد هذا النظام على تجنب الاصطدامات وتخفيف الأضرار الناجمة عن الاستخدام غير المقصود لدواسة الوقود أثناء ركن السيارة.

أنظمة السلامة الأخرى | سيستمهى سهامتهى تر

شاشة العرض العلوية (HUD)

يتم عرض المعلومات المهمة للقيادة على الزجاج الأمامي ضمن مجال رؤية السائق.

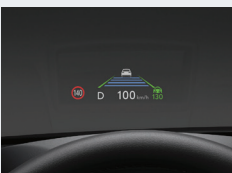

شاشهى زانبارى له پيشهوه (HUD)

زانبارى كركي ليخويرن لهسه، جامى نؤتؤميتلهكه لهناو مهوداي بينيى شؤفپرديا پيشان دهرتير.

سيستمهى چاؤديرى ناوجهى سهخت بؤ بينين (BSM)

شؤفپر ناگادار دكرتنهوه نهگهر نؤتؤميتكى تر بجهته ناوجهى بينيى نهوهوه لهكائتكداه همتاى سوارنهوه چالاك كراوه بؤ كؤرسي رتگا.

سيستمهى يارمهتى دهرچوونى سهلامت (SEA)

نهم سيستمه نؤتؤميتله نريكهكان دهستيشان دهكات كه له پشهو نريك دهبهوه و سه رتشييهكان ناگادار دهكانهوه نهگهر كهسيك بهكيك له دهرگاكانى بكانهوه بؤ دهرچوون له نؤتؤميتلهكهوه.

شاشهى پيشاندانى بانوراما (PVM)

لهكائتكداه نؤتؤميتلهكه وهساوه، ديمه تيكي سهروهى نؤتؤميتلهكه لهسه، شاشهكه پيشان دهرتير.

دياريكردنى كامپراى دواوه (RCD)

نهم سيستمه يباهدهكان دهستيشان دهكات و شؤفپر ناگادار دهكانهويه كائتگ شوتنى وهستانى نؤتؤميتل بهجند ههئيل.

برتيكى پشتكيري وهستانى نؤتؤميتل (PKSB)

نهم سيستمه يارمهتيدره بؤ دوروكهوتنهوه له پيكدادان و كهمكردنهوهى نهو زيانبايهى كه بههؤى بهكارهيتنايى نهخواراوى پئدائى ختيركهروهه توشوى دهبن لهكانى وهستانى نؤتؤميتلهكهدا.

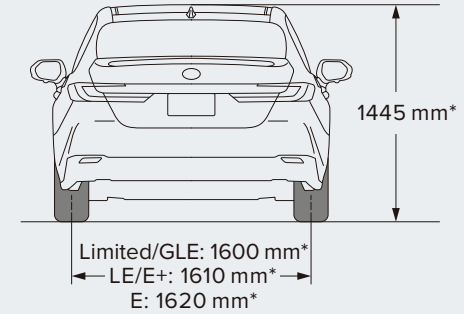
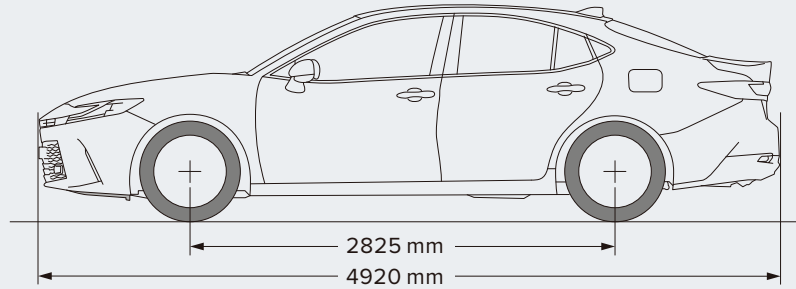
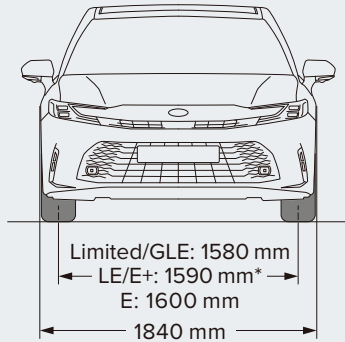

*للموديلات القياسية
*For Standard models

الألوان الداخلية | رهنگه كانى ناوهوه

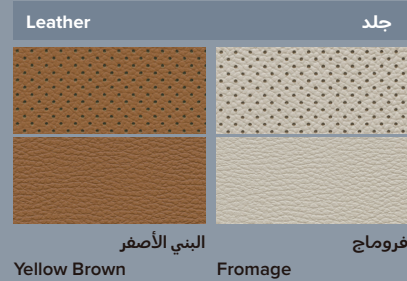
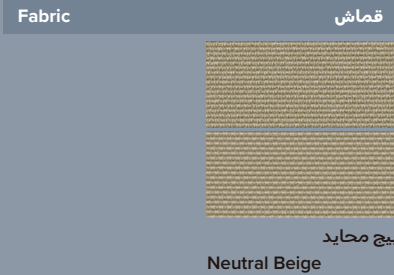

الألوان الخارجية | رهنگه كانى دهرهوه



معدني ثمين <1L5>
Precious Metal <1L5>



فضي معدني <1F7>
Silver Metallic <1F7>



ميكا لؤلؤي أبيض بلاتيني <089>
Platinum White Pearl Mica <089>



برونزي ثمين <4Y6>
Precious Bronze <4Y6>



أحمر 3 <3U9>
Emotional Red 3 <3U9>



ميكا أسود راقي <218>
Attitude Black Mica <218>



ميكا أزرق داكن <8X8>
Dark Blue Mica <8X8>

نظام التوجيه وعجلة القيادة	نظام الكبروني (EPS), جلد
شاشة المعلومات المتعددة	شاشة 7 بوصة TFT
نظام صوت وصورة	شاشة 8 بوصة مع 6 مكبرات (EDA)
شاحن USB	أمامي: 2، خلفي 2
مكيف الهواء الأمامي	تكييف تلقائي مزدوج
مادة المقاعد	قماش
فتحة الأمتعة والباب الخلفي	ذكي وكهربائي
المصباح الأمامي	LED
نظام الإضاءة النهارية	LED (بدون مفتاح إيقاف)
مصباح التوقف العالي	مع LED
مصباح الضباب والأضواء الأمامية	مع LED
مصباح الضباب الخلفي	مع LED
الفتحة السقف	-
مصباح الباب	عاكس (أمامي فقط)
جناح خلفي	-
سجادة أرضية	-
ضابط مقعد أمامي	السائق (كهربائي)، الراكب الأمامي (يدوي)
الوسائد الهوائية	8
طفاية الحريق	-
صندوق الإسعافات الأولية	-
لوحة التحذير المثلثية	-
نظام منع السرقة	-

المحرك ومواصفات الميكانيكية <المحرك>	
عدد الأسطوانات وترتيبها	4 أسطوانات، في خط مستقيم
السعة	2487 (2.5L) cc
أقصى قوة إنتاجية	226.6HP/6,600RPM
أقصى عزم	243HP/3,600-5,200RPM
سعة خزان الوقود	50L
مصدر الطاقة	بنزين/هايبريد
<مواصفات أخرى>	
ناقل الحركة	CVT
نظام الفرامل	أمامي: قرص مرود بهويه خلفي: قرص
نظام التعليق	أمامي: دعائم مكفرسون خلفي: ذراع التحكم المزدوج
الأبعاد (تقريباً مم)	الطول: 4,920 العرض: 1,840 الارتفاع: 1,445
خصائص السيارة	
ماركة الإطارات	يوكوهاما
حجم الإطار والعجلة	215/55R17 المنيوم
نظام التحكم في السرعة	-
فرامل الركن	فرامل كهربائية (EPB)
وظيفة التوقف المؤقت	تثبيت الفرامل مع نظام دعم الكعب (HAC)
نظام منع الانزلاق	منع انغلاق المكابح (ABS) ودعم المكابح (BA) والتوزيع الإلكتروني لقوة المكابح (EBD)
نظام التحكم بالثبات (VSC)	-
INTEGRATED SPORT DRIVING	3MODE(ECO,SPORT,NORMAL)
مفتاح التبديل	تسلسلي (وضع S)
شاشة خلفية	مع
المرأة الخلفية	مرأة مع تعميم تلقائي
المرأة الخلفية الجانبية	قابلة للطي

*1: Models with Height up +10mm *2: Models with 235/45R18 tires *3: Models with 215/55R17 tires

●Addition of extra features may change figures in this chart. ●Toyota Motor Corporation reserves the right to alter any details of specifications and equipment without notice. Details of specifications and equipment are also subject to change to suit local conditions and requirements. Please inquire at your local dealer for details of any such changes that might be required for your area. Note: Vehicles pictured and specifications detailed in this catalog may vary from models and equipment available in your area. ●Vehicle body color might differ slightly from the printed photos in this catalog.

للسائق والراكب الامامي	مكيف الهواء للمقاعد
حواف جانبية (كروم)	كروم جانبي
أمامية + خلفية	قطعة كروم
كهربائية خلفية	حاجب الشمس
مع شعار (كامري)	لوحة حماية الأبواب
كهربائي للسائق والراكب الامامي	ضابط مقعد أمامي
(PCS)	نظام ما قبل التصادم
نظام سلامة تويوتا 3	حزمة الأمان النشطة
قابل للتعديل والتمديد، بدون قفل	عمود التوجيه
هايبرد (GLE) (LIMITED) محدود بالإضافة إلى المواصفات السابقة	
مع كاميرات لمحيط المركبة	كاميرا خلفية
-	منظف الكاميرا
4 امامية و4 خلفية للاجسام والمركبات والمشاة	حساسات الركن
-	شاشة عرض رأسية
مرآة كهربائية	كاميرا للمرآة الخلفية
قابلة للطوي، مع تدفئة، مع ذاكرة ذكية	مرايا الرؤية الخلفية الخارجية
شاشة 12.3 بوصة مع 9 مكبرات JBL	نظام الصوت والصورة
تكييف تلقائي في 3 مناطق	مكيف الهواء الأمامي
كهربائية في الخلف ويدوية في الابواب الخلفية	ستائر
للسائق (كهربائي مع ذاكرة) والراكب الامامي	ضابط مقعد أمامي
قابلة للطوي	مقاعد كهربائية خلفية
مكيف الهواء للمقاعد	مسند الذراع الخلفي

هايبرد (LE) بالإضافة إلى المواصفات السابقة	
مع خطوط ارشادية	شاشة خلفية
4 امامية و4 خلفية للاجسام الغير متحركة	حساسات الركن
شاشة 8 بوصة مع 6 مكبرات	نظام صوت وصورة
-	شاحن لاسلكي
LED عالي	المصباح الأمامي
مع ضبط يدوي	تحكم في إضاءة المصباح الأمامي
مجموعة مع إشارة أمامية (بدون مفتاح إيقاف)	نظام الأضواء النهارية
درجة عالية	المصابيح الخلفية
-	السقف البانورامي
إضاءة الشعار (أمامي)	مصباح الباب (الشعار)
LHD (فاخر)	السجادة الأرضية
أمامية مع شعار + خلفية بدون شعار	لوحة حماية الباب
-	مشغل المحرك عن بُعد
هايبرد (GLE) بالإضافة إلى المواصفات السابقة	
دانلوب	ماركة الإطارات
J 235/45R18 8 المنيوم	حجم الإطار والعجلة
ACC نطاق السرعة الكامل	نظام التحكم في السرعة
مع LTA	نظام الحفاظ على المسار
تسلسلي (وضع S) مع دواسات	مفتاح التبديل
BSM (طويل)	مراقب النقاط العمياء
4 امامية و4 خلفية للاجسام والمركبات	حساسات الركن
شاشة الكترونية كاملة	شاشة المعلومات المتعددة
شاشة 12.3 بوصة مع 6 مكبرات	نظام الصوت والصورة
جلد	مادة المقاعد

*1: Models with Height up +10mm *2: Models with 235/45R18 tires *3: Models with 215/55R17 tires

●Addition of extra features may change figures in this chart. ●Toyota Motor Corporation reserves the right to alter any details of specifications and equipment without notice. Details of specifications and equipment are also subject to change to suit local conditions and requirements. Please inquire at your local dealer for details of any such changes that might be required for your area. Note: Vehicles pictured and specifications detailed in this catalog may vary from models and equipment available in your area. ●Vehicle body color might differ slightly from the printed photos in this catalog.

سوكان	چەرم و كارەبايى EPS
شاشەى زانبارى	ديجىتال 7 ئىنچ TFT
سىستەمى دەنگ و رەنگ	شاشەى 8 ئىنچ لەگەل 6 بلىنگو
بارگاويكەرى USB	پېش: 2، پاش: 2
سىستەمى ساردكەرەو لە پېشەو	ئەوتۆماتىكى، دوولاي سەربەخۇ
جۇرى كورسى	چەرم
كردنەوھى سندوق	زىرەك و كارەبايى
لايتەكانى بەشى پېشەو	LED
سىستەمى رووناكەرەو بەرۇز	LED
لايتەكانى بەشى پېشەو	LED
لايتى تەم لە پېشەو	LED
لايتى تەم لە پېشەو	LED
كراوھى سەقف	سەقف سلايد
رووناكەرەو ناو دەرگاگان	فسفۇر (تەنھا پېشەو)
بالى سەر سندوق	لەگەل
فەرشى ناو ئۆتۆمبىلەكە	لەگەل
رېكخستنى كورسىيەكان	شۇفۇر: كارەبايى ، سەرنىشىن: دەستى
توورەكەى سەلامەتى ھەوا	شۇفۇر*سەرنىشىن پېشەو*بەردەكان* تەنېشەكان (8دانە)
ئاگر كوژتەو	لەگەل
فرياگوزارى سەرەتايى	لەگەل
سىگۇشەى فسفۇر بۇ تاگاداركردەو	لەگەل
سىستەمى پاراستنى ئۆتۆمبىلەكە لە بردن	وەستانى بزوئەرەكە

بزوئەر و تايەتمەندى ميكانيكى	
زمارەى سىلندەرەكان و رېكخستيان	4سىلندەر، جۇرى ناوھىل
قەبارەى بزوئەر	2487 (2.5L) cc
بەرزترين ھىزى بزوئەر	226.6HP/6,600RPM
بەرزترين زەبرى بزوئەر	243HP/3,600-5,200RPM
خەزانى بەنزىن	50L
سەرچاوھى ھىز	بنزىن/ھايبىرد
<تايەتمەندى ترى ميكانيكى >	
جۇرى بگۇر	CVT
سىستەمى ھەلۋاسىنى ئۆتۆمبىلەكە	پېشەو: دېسكى ھەواگۇرۇكى پېشەو: دېسكى
سىستەمى وەستان	پېشەو: پەرسەنى مەكەرسان پېشەو: دەبل وشۇن
دوورپەكانى ئۆتۆمبىلەكە	درېزى: 4,920 پانى: 1,840 بەرزى: 1,445
<تايەتمەندى ديارەكانى ئۆتۆمبىلەكە >	
ماركەى تايەكان	يۇكۇھاما
قەبارەى تايە و دېسكى	215/55R17 ئەلەمىنۇم
كۇنترۇل و ديارىكردىنى خىزايى رۇبىشتن	-
سىستەمى پاركىنگ	-
سىستەمى وەستان و چاوپرېكردىن	كۇنترۇل بارىدەر لە ھەورار (HAC) + وەستانى كانى لە ترافىك
نظام مىع الانرلاق	مىع انغلاق المكايج (ABS) ودمع المكايج (BA) والتوربىع الالكرونى لىقوۋە المكايج (EBD)
سىستەمى كۇنترۇل كرىنى جىگىرى ئۆتۆمبىلەكە	(VSC)
شۇزارى لىخورىن	شۇزاز 3 (ئاسايى، سىپۇرت، تابوورى)
بگۇرى سىپۇرت	جۇرى سىپۇرت
كامپراى پېشەو	-
ئاوتپەى بېنىنى پېشەو لەناوھەو	ئاوتپەى تارىكردىنى خودكار Electrochromic
ئاوتپەى لاتەنېشەكان	نوشتانەوھى كارەبايى

مۇندىل بە بەرى 10+ مىلم مۇندىل بە تايەى پىوانە 235/45R18 مۇندىل بە تايەى پىوانە 215/55R17 رىداكردى تايەتمەندى دىكە لەوانەبە زمارەكانى ناو نەم خىشەبە بگۇرت * ئۇيۇنا مافى خۇبەنى دەسكارى ھەر وردەكارى و تايەتمەندىبەكى نامترەكان بگات بەبى تاگاداركردەوھى پېشەوھى وردەكارىبەكانى تايەتمەندىبەكان و نامترەكان رەنگە بگۇرتن بەبى بارودۇخ و پىداووسىتېيە ناوخۇبەكان. بۇ زانبارى زىنار لەسەر ھەربەككە لەم كۇرانكارابانە بۇ ناوچەكەت تىكايە بەبەوھى بە نىركىرىن بىركارى رىپىتراو بگە تىشىنى: لەوانەبە ئۆتۆمبىلى ناو وئىتەكان و تايەتمەندىبەكانى نەم كەتەلۇگە بە وردى جىاواز بىن لە مۇندىل و نامترەكانى بەردەست لە ناوچەكەتدا. * لەوانەبە رەنگى لاشەى ئۆتۆمبىل كەمىك جىاواز بىت لە رەنگى نەو وئىتەكى لەم كەتەلۇگەدا بىشان دراون

بەرگى كورسپهكان	چەرم
سىستەمى فېنككەرەوھى كورسپهكان	شۆفېر و سەرنىشىنى پېشەوھە
پارچەى كرۆم	لەگەل پېش + پاش (كرۆم)
پارتزەرى تېشكى خۆر	جامى پېشەوھە: كارەبايى
پارچەى پارتزەرى ناو دەرگاگان	لەگەل لۆگۆى (كامرى)
رېكخستنى كورسپهكان	شۆفېر و سەرنىشىنى پېشەوھە: كارەبايى
سىستەمى ئاگاداركەرەوھى پېش بەركەوتن	لەگەل (PCS)
سىستەمى پاراستنى چالاک	سىستەمى ھەستەوھى سەلامەتى تۆيۇتا 3
تايپەتمەندىيەكانى HEV (Limited) + تايپەتمەندىيەكانى پېشوو	
كامپىراي پېشەوھە	لەگەل كامپىراي چواردەورى ئۆتۆمبېلەكە PVM
خاوتېنكەرەوھى كامپىرا	لەگەل بۆ كامپىراي پېشەوھە
سىنسىرى يارمەتيدەرى وەستانى ئۆتۆمبېلەكە	دېارىكردىنى شەكان و ئۆتۆمبېل و بىادە (پېشەوھە، ە، پېشەوھە ە)
نېشاندەرى زانىيارى ھەمەجۆر بە شۆفېر	لەگەل (داتاشۇ)
ئاوئېنەى بىنىنى پېشەوھە لەناوھە	كامپىرا
ئاوئېنەى لاتەنېشەكان	زىرەك + ھىتەر + مېمۆرى + نۇشتانەوھى خودكار
سىستەمى دەنگ و رەنگ	(JBL) 9:بىلندگۆ، 2، شاشەى 12.3 ئىنچ
سىستەمى ساردكەرەوھى ئۆتۆمبېلەكە	ساردكەرەوھى ئەوتۆماتىكى لە 3 ناوچەوھە
پارتزەرى تېشكى خۆر	جامى پېشەوھە: كارەبايى، جامى دەرگاگانى پېشەوھە: دەستى
رېكخستنى كورسپهكانى پېشەوھە	شۆفېر: كارەبايى، سەرنىشىن: كارەبايى
رېكخستنى كورسپهكانى پېشەوھە	كارەبايى
كۆنسولنى ناوھراست لە پېشەوھە	لەگەل كوشنى دەست + سوېچ

تايپەتمەندىيەكانى HEV (LE) + تايپەتمەندىيەكانى پېشوو	
كامپىراي پېشەوھە	لەگەل ھېلى رېنمايى
سىنسىرى يارمەتيدەرى وەستانى ئۆتۆمبېلەكە	دېارىكردىنى شەكان (پېشەوھە ە، پاشەوھە ە)
سىستەمى دەنگ و رەنگ	6:بىلندگۆ، 1، شاشەى 8 ئىنچ
بارگاوبىكەرى بىئاوھەر	لەگەل
لايتى لېد لە بەشى پېشەوھە	LED بەرز
رېكخەرى لايتەكان لە بەشى پېشەوھە	بە شۆوازي دەستى
سىستەمى رووناككەرەوھى بەردەوام	بەستراو بە لايتەكانى بەشى پېشەوھە (LED)
لايتەكانى بەشى پېشەوھە	شۆوازي پېشەكەوتو (LED)
كراوھى سەقف	پانوراما
رووناككەرەوھى ناو دەرگاگان	فسقور (تەنھا پېشەوھە)
فەرشى ناو ئۆتۆمبېلەكە	LHD (لېكزى)
پارتزەرى ناو دەرگاگان	پېشەوھە لەگەل لۆگۆ + پېشەوھە بىئاوگۆ
ئېشپېكەرى ئۆتۆمبېلەكە لەدورەوھە	-
تايپەتمەندىيەكانى HEV (GLE) + تايپەتمەندىيەكانى پېشوو	
ماركەى تايەكان	دەنلۇپ
تايە و دېسك	ئەلەمبۆم 45R18 8J/235
كۆنرۆل و دېارىكردىنى خىرايى رۆبىش	رېكخەرى خىرايى و خۆگوجاند لەگەل ئۆتۆمبېلى پېشەوھە ACC
سىستەمى ھېشئەوھى ئۆتۆمبېلەكە لەناو ھېلدا	رېكخستنى ئۆتۆمبېلەكە لەگەل ھېلى رېگاادا LTA
بگۆرى سېورت	بگۆرى سېورت لەگەل شەفتى سەر سوكان
مۆنېتەرى ناوچەى كۆپر	BSM SEA
سىنسىرى يارمەتيدەرى وەستانى ئۆتۆمبېلەكە	دېارىكردىنى شەكان و ئۆتۆمبېل (پېشەوھە ە، پېشەوھە ە)
ئەستونى سوكان	كارەبايى
شاشەى زانىيارى	فول دېجىتال TFT
سىستەمى دەنگ و رەنگ	2، شاشەى 12.3 انچ لەگەل 6 بىلندگۆ

مۆذىل بە بەرى 10+ مەلم مۆذىل بە تايەى پىناوھە 235/45R18 مۆذىل بە تايەى پىناوھە 215/55R17
 رېادىكردى تايەتمەندى دېكە لەوانەبە زمازەكانى ناو نەم خىشەبە بگۆرت * تۆيۇتا ماھى خۇبەنى دەسكارى ھەر وردەكارى و تايەتمەندىيەكى نامتەرەكان بىكەت بەبى ئاگاداركردەوھى پېشەوھە، وردەكارىيەكانى تايەتمەندىيەكان و نامتەرەكان رەنگە بگۆرتن بەبى بارودۇخ و پىنلاوئىستىيە ناوخۇبەكان. بۇ زانىيارى زىيارەت لەسەر ھەر بەككەك لەم كۆرۈنكەرەكانى بۇ ناوچەكەت تايەبە پەيوھەندى بە نرىكرىن بىركارى رېتېدراو بگە، تىشى:
 لەوانەبە ئۆتۆمبېلى ناو وئىتەكان و تايەتمەندىيەكانى نەم كەتەلۇگە بە وردى جىاواز بىن لە مۆذىل و نامتەرەكانى بەردەست لە ناوچەكەندا. * لەوانەبە رەنگى لاشەى ئۆتۆمبېل كەمىك جىاواز بىت لە رەنگى نەو وئىتەلەى لەم كەتەلۇگەدا بىشان دراون

نظام التوجيه وعجلة القيادة	نظام الكبروني (EPS), جلد
شاشة المعلومات المتعددة	شاشة 7 بوصة TFT
نظام صوت وصورة	شاشة 8 بوصة مع 6 مكبرات (EDA)
شاحن USB	أمامي: 2، خلفي 2
مكيف الهواء الأمامي	تكييف تلقائي مزدوج
مادة المقاعد	قماش
فتحة الأمتعة والباب الخلفي	ذكي وكهربائي
المصباح الأمامي	LED منطور
نظام الإضاءة النهارية	COMB W/FR TURN (بدون مفتاح إيقاف)
مصباح التوقف العالي	مع LED
مصباح الضباب والأضواء الأمامية	مع LED
مصباح الضباب الخلفي	مع LED
الفتحة السقف	-
مصباح الباب (الشعار)	إضاءة الشعار (أمامي)
جناح خلفي	جناح صندوق السيارة
سجادة أرضية	LHD (عادي)
ضابط مقعد أمامي	السائق (كهربائي)، الراكب الأمامي (يدوي)
الوسائد الهوائية	8
طفاية الحريق	مع
صندوق الإسعافات الأولية	مع
لوحة التحذير المثلثية	مع
نظام منع السرقة	-

المحرك ومواصفات الميكانيكية <المحرك>	
عدد الأسطوانات وترتيبها	4 أسطوانات، في خط مستقيم
السعة	2487 cc (2.5L)
أقصى قوة إنتاجية	201HP/6,600RPM
أقصى عزم	240HP/4,000-5,000RPM
سعة خزان الوقود	60L
مصدر الطاقة	بنزين
<مواصفات أخرى>	
ناقل الحركة	8AT
نظام الفرامل	أمامي: قرص مهيوي خلفي: قرص
نظام التعليق	أمامي: دعائم مكفرسون خلفي: ذراع التحكم المزدوج
الأبعاد (تقريباً مم)	الطول: 4,920 العرض: 1,840 الارتفاع: 1,445
LE	
ماركة الإطارات	يوكوهاما
حجم الإطار والعجلة	215/55R17 7.5J المنيوم
نظام التحكم في السرعة	CCS
فرامل الركن	فرامل كهربائية (EPB)
وظيفة التوقف المؤقت	تثبيت الفرامل مع نظام دعم الكعب (HAC)
ABS	مع انغلاق المكابح (ABS) ودعم المكابح (BA) والتوزيع الإلكتروني لقوة المكابح (EBD)
نظام التحكم بالثبات (VSC)	مع
شاحن لاسلكي	مع
مفتاح التبديل	تسلسلي (وضع S)
شاشة خلفية	مع خطوط إرشادية
المرأة الخلفية	مرأة مع تعقيم تلقائي
المرأة الخلفية الجانبية	قابلة للطي

*1: Models with Height up +10mm *2: Models with 235/45R18 tires *3: Models with 215/55R17 tires

●Addition of extra features may change figures in this chart. ●Toyota Motor Corporation reserves the right to alter any details of specifications and equipment without notice. Details of specifications and equipment are also subject to change to suit local conditions and requirements. Please inquire at your local dealer for details of any such changes that might be required for your area. Note: Vehicles pictured and specifications detailed in this catalog may vary from models and equipment available in your area. ●Vehicle body color might differ slightly from the printed photos in this catalog.

GLE) بالإضافة إلى المواصفات السابقة	
ماركة الإطارات	دانلوب
حجم الإطار والعجلة	235/45R18 8J المنيوم
نظام التحكم في السرعة	ACC نطاق السرعة الكامل
نظام الحفاظ على المسار	مع نظلم تتبع المسار (LTA)
مفتاح التبديل	تسلسلي (وضع S) مع دواسات
مراقب النقاط العمياء	BSM (طويل)
حساسات الركن	4 امامية و4 خلفية للأجسام والمركبات
شاشة المعلومات المتعددة	شاشة الكترونية كاملة
نظام الصوت والصورة	شاشة 12.3 بوصة مع 6 مكبرات
مادة المقاعد	جلد
مكيف الهواء للمقاعد	للسائق والراكب الامامي
كروم جانبي	حواف جانبية (كروم)
قطعة كروم	مع أمامي + خلفي (كروم)
حاجب الشمس	كهربائية خلفية
لوحة حماية الأبواب	SUS مع الشعار (كامري)
ضابط مقعد أمامي	كهربائي للسائق والراكب الامامي
نظام ما قبل التصادم	(PCS)
حزمة الأمان النشطة	نظام سلامة تويوتا 3
حصير الأرضية	LHD (فاخر)
عمود التوجيه	قابل للتعديل والتمديد، بدون قفل

*1: Models with Height up +10mm *2: Models with 235/45R18 tires *3: Models with 215/55R17 tires

●Addition of extra features may change figures in this chart. ●Toyota Motor Corporation reserves the right to alter any details of specifications and equipment without notice. Details of specifications and equipment are also subject to change to suit local conditions and requirements. Please inquire at your local dealer for details of any such changes that might be required for your area. Note: Vehicles pictured and specifications detailed in this catalog may vary from models and equipment available in your area. ●Vehicle body color might differ slightly from the printed photos in this catalog.

-	بارگاويكەرى بىئ واپەر
چەرم و كارەبايى EPS	سوكان
ديجىتال 7 ئىنچ TFT	شاشەى زانبارى
شاشەى 8 ئىنچ لەگەل 6 بلىنگو	سىستەمى دەنگ و رەنگ
پىش: 2، پاش: 2	بارگاويكەرى USB
ئەوتۆماتىكى، دوولاي سەربەخۇ	سىستەمى ساردكەرەوہ لە پىشەوہ
قوماش	جۇرى كورسى
زىرەك و كارەبايى	كردنەوہى سندوق
لەگەل (LED)	لايتەكانى بەشى پىشەوہ
بەستراو بە لايتەكانى بەشى پىشەوہ (LED)	سىستەمى رووناككەرەوہ بەرۇز
شئووزى پىشكەوتو (LED)	لايتەكانى بەشى پىشەوہ
لەگەل (LED)	لايتى تەم لە پىشەوہ
لەگەل (LED)	لايتى تەم لە پىشەوہ
سەقف سلايد	كراوہى سەقف
لۇگۇ (تەنھا پىشەوہ)	رووناككەرەوہى ناو دەرگاگان
-	بالى سەر سندوق
ستاندارد	فەرشى ناو ئۆتۆمبىلەكە
شۇقۇز: كارەبايى ، سەرنىشىن: دەستى	رېكخستنى كورسىيەكان
شۇقۇز+سەرنىشىن پىشەوہ+پەردەكان+ تەبىئەتەكان (8دانە)	توورەكەى سەلامەتى ھەوا
لەگەل	ئاگر كوزپىشەوہ
لەگەل	فرباگوزارى سەرەتايى
لەگەل	سىگۇشەى فسفۇر بۇ ئاگاداركدنەوہ
وہستانى بزوئەرەكە	سىستەمى پاراستنى ئۆتۆمبىلەكە لە بردن
پىشەوہ لەگەل لۇگۇ + پىشەوہ بىئ لۇگۇ	پارتىزەرى ناو دەرگاگان
لەگەل كوشنى دەست	كۇنسولنى ناوہراست لە پىشەوہ

بزوينەر و تايپەتمەندى ميكانىكى	
زمارەى سىلندەرەكان و رېكخستىبان	4سىلندەر، جۇرى ناوھىل
قەبارەى بزوينەر	cc (2.5L) 2487
بەرزترىن ھىزى بزوينەر	20IHP/6,600RPM
بەرزترىن زەبرى بزوينەر	240HP/4,000-5,000RPM
خەزانى بەنزىن	60L
سەرچاوہى ھىز	بنزىن
<تايپەتمەندى ترى ميكانىكى >	
جۇرى بگۇر	ئەوتۆماتىكى، 8 نمرە
سىستەمى ھەلۋاسىنى ئۆتۆمبىلەكە	پىشەوہ: دېسكى بەرز لە تىدانى ھەوا پىشەوہ: دېسكى
سىستەمى وەستان	پىشەوہ: پەرسەنى مەكەرسان پىشەوہ: دەبل وشۇن
دوورپەكانى ئۆتۆمبىلەكە	درىزى: 4,920 پانى: 1,840 بەرزى: 1,445
<تايپەتمەندى ديارەكانى ئۆتۆمبىلەكە >	
ماركەى تايەكان	يۇكۇھاما
قەبارەى تايە و دېسكى	215/55R17 ئەلەمبىيۇم
كۇنتروۇل و ديارىكدنى خىزايى رۇبىشتن	-
سىستەمى پاركىنگ	كارەبايى (EPB)
سىستەمى وەستان و چاوہرېكدن	كۇنتروۇل يارىدەدەر لە ھەورار (HAC) + وہستانى كانى لە تراكىك
نظام مىع الانزلاق	مىع انغلاق المكاىج (ABS) ودمع المكاىج (BA) والتورىع الالكترونى لفقوہ المكاىج (EBD)
سىستەمى كۇنتروۇل كىردنى جىگىرى ئۆتۆمبىلەكە	(VSC)
سېنسەرى يارمەتيدەرى وەستانى ئۆتۆمبىلەكە	ديارىكدنى شتەكان (پىشەوہ ۸، پاشتەوہ ۸)
بگۇرى سېۇرت	جۇرى سېۇرت
كامپراى پىشەوہ	لەگەل ھىلى رېنمايى
ئاوتپەنى بېنىنى پىشەوہ لەناوہوہ	ئاوتپەنى تارىكدنى خودكار Electrochromic
ئاوتپەنى لاتەنېشتەكان	نوشتانەوہى كارەبايى

مۇندىل بە بەرى 10+ ملىم مۇندىل بە تايەى پىنوالە 235/45R18 مۇندىل بە تايەى پىنوالە 215/55R17 رىداكدنى تايەتمەندى دىكە لەوانەبە زمارەكانى ناو نەم خىشەبە بگۇرت * نۇرۇنا مافى خۇبەنى دەسكارى ھەر وردەكارى و تايەتمەندىكى نامتەرەكان بىك بەبى ئاگاداركدنەوہى پىشەوہ، وردەكارىيەكانى تايەتمەندىيەكان و نامتەرەكان رەنگە بگۇرتن بەبى بارودۇخ و پىداووسىيە ناوخۇبەكان. بۇ زانبارى زىبان لەسەر ھەرىكەك لەم كۇراكاربايە بۇ ناوچەكەت تىكايەبە پەيوەندى بە نرىكرىن بىركارى رېتيدراو بگە، تىشىنى: لەوانەبە ئۆتۆمبىلى ناو وئىتەكان و تايەتمەندىيەكانى نەم كەنەلۇگە بە وردى جىاواز بىن لە مۇندىل و نامتەرەكانى بەردەست لە ناوچەكەتدا. * لەوانەبە رەنگى لاشەى ئۆتۆمبىل كەمكى جىاواز بىت لە رەنگى نەو وئىتەى لەم كەنەلۇگەدا بىشان دراون

(GLE)	
ماركەي تايەكان	دەنلۇپ
تايە و دېسك	ئەلەمىيۇم 45R18 8J/235
كۆنترۇل و دېارىكىردى خىزىپى رۇيشىن	رېككەرى خىزىپى و خۇگۇبجانىد لەگەل ئۆتۇمىيلى پېشەو ACC
سىستەمى ھېشئەوھى ئۆتۇمىيەلەكە لەناو ھېلدا	رېككەستنى ئۆتۇمىيەلەكە لەگەل ھېلى رېگادا LTA
بگۇرى سېۇرت	بگۇرى سېۇرت لەگەل شەفتى سەر سوكان
مۇنېتەرى ناوچەى كۆپر	BSM پېشكەوتو
سېئسەرى يارمەتيدەرى وەستانى ئۆتۇمىيەلەكە	دېارىكىردى شەكان و ئۆتۇمىيەل (پېشەو ۴، پشەو ۴)
ئەستونى سوكان	كارەبايى
شاشەى زانىبارى	فول دېجىتال TFT
سىستەمى دەنگ و رەنگ	T2 شاشەى 12.3 انچ لەگەل 6 بلندگۇ
بەرگى كورسپەكان	چەرم
سىستەمى فېئككەرەوھى كورسپەكان	شۇفېر و سەر نشىنى پېشەو
پارچەى كپۇم	لەگەل پېش + پاش (كپۇم)
پارتزەرى تېشكى خۇر	جامى پشەو: كارەبايى
پارچەى پارتزەرى ناو دەرگاگان	لەگەل لۇگۇى (كامرى)
رېككەستنى كورسپەكان	شۇفېر و سەر نشىنى پېشەو: كارەبايى
سىستەمى ئاگاداركەرەوھى پېش بەرگەوتن	لەگەل (PCS)
سىستەمى پاراستنى چالاك	سىستەمى ھەستەوهرى سەلامەتى تۇبۇتا 3
كراوھى سەقف	پانۇراما
پارچەى لانەنېشەكانى ئۆتۇمىيەلەكە	پارچەى پارتزەرى (كپۇم)
فەرشى ناو ئۆتۇمىيەلەكە	LHD (لېكترى)
ئېشپكەرى ئۆتۇمىيەلەكە لەدورەو	-

مۇندىل بە بەرى 10+ مللم مۇندىل بە تايەى پئوانە 235/45R18 مۇندىل بە تايەى پئوانە 215/55R17 رىداركىردى تايەمەندى دېكە لەوانەبە زمارەكانى ناو نەم خشەبە بگۇرت * تۇبۇتا مافى خۇبەنى دەسكارى ھەر وردەكارى و تايەتمەندىبەكى نامترەكان بگات بەبى ئاگاداركىردەوھى پشەو، وردەكارىبەكانى تايەمەندىبەكان و نامترەكان رەنگە بگۇرتن بەبى بارودۇخ و پىداووسىيە ناوخۇبەكان. بۇ زانىبارى زىنار لەسەر ھەر بەككەك لەم گۇرانكاربايەى بۇ ناوچەكەت تىكايە بەبەوھى بە تىرىكىرن بىركارى رېئىدراو بگە. تىسنى: لەوانەبە ئۆتۇمىيلى ناو وئىتەكان و تايەتمەندىبەكانى نەم كەنەلۇگە بە وردى جىاواز بىن لە مۇندىل و نامترەكانى بەردەست لە ناوچەكەندا. * لەوانەبە رەنگى لاشەى ئۆتۇمىيەل كەمىگ جىاواز بىت لە رەنگى نەو وئىنەلى لەم كەنەلۇگەدا بىشان دراون

قيادة بكل ثقة

